

toplaadarm

type TK

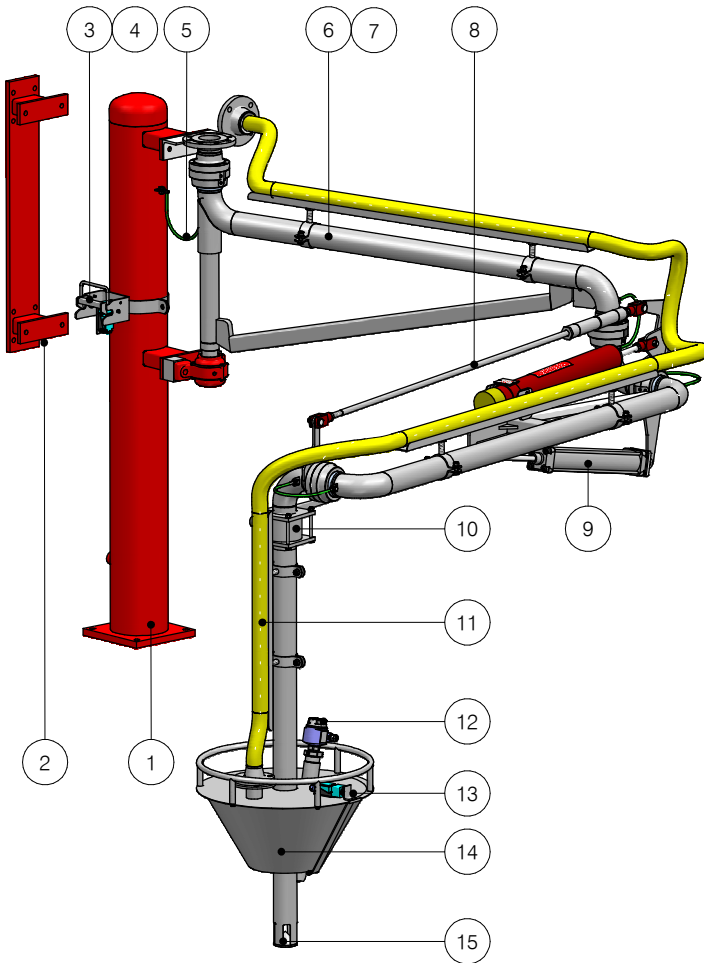

ITEM	SPECIFICATIE
afmetingen	DN50 (2"), DN80 (3"), DN100 (4"), DN150 (6")
materiaal	rvs, staal, PTFE gelined
aansluiting	flenzen ANSI/DIN
swivel joint	30-2000 (standaard), 30-3620 (PTFE gelined)
seals	PTFE, Viton, EPDM
balancing	veercilinder, contragewicht

PROCESGEGEVENS	WAARDEN
druk	tot 50 bar
temperatuur	-50°C / +200°C

NR.	OPTIES
1	standpoot
2	wandconsole
3	parkeervergrendeling
4	parkeerdetectie
5	aardkabel
6	stoom tracing, stoom jacketing, elektrische tracing
7	isolatie
8	G-lengte balancing
9	pneumatische aandrukking / bediening
10	afsluiter
11	dampretourslang
12	overvulbeveiliging
13	mangatdetectie
14	conus
15	deflector

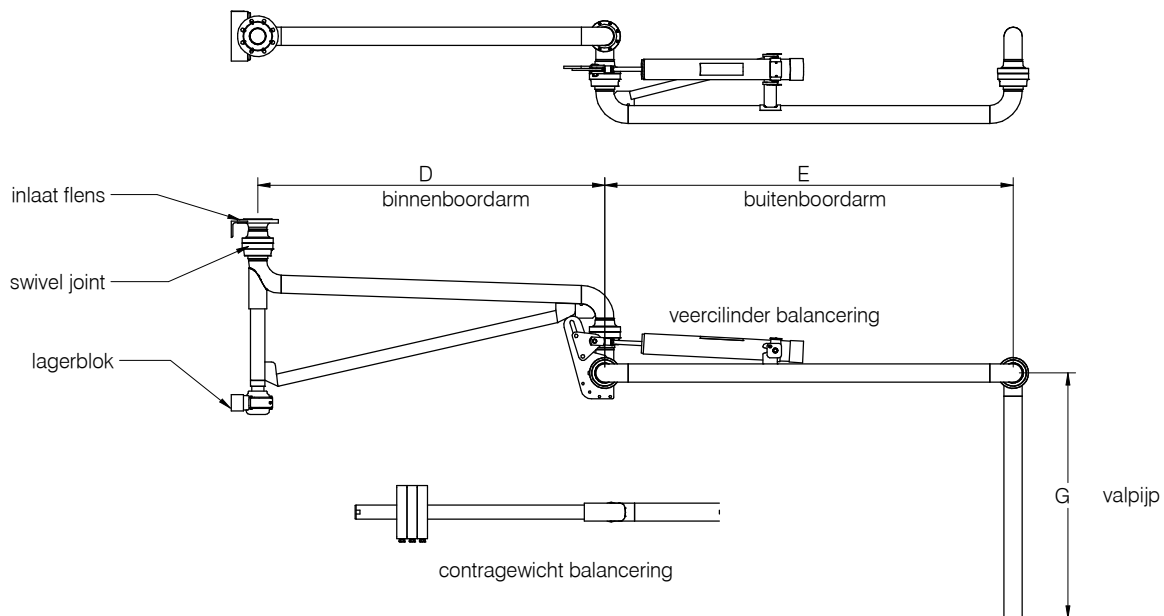

technische modificaties voorbehouden