

toplaadarm

type TK gesloten verlading

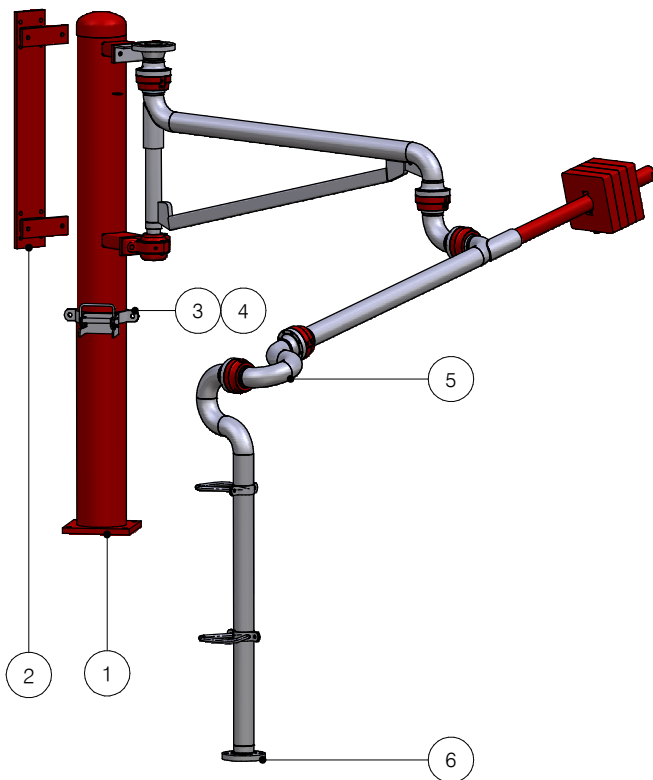

ITEM	SPECIFICATIE
afmetingen	DN50 (2"), DN80 (3"), DN100 (4"), DN150 (6")
materiaal	rvs, staal, PTFE gelined
aansluiting	flenzen ANSI/DIN
swivel joint	30-2000 (standaard), 30-3620 (PTFE gelined)
seals	PTFE, Viton, EPDM
balancering	veercilinder, contragewicht

PROCESGEGEVENS	WAARDEN
druk	tot 50 bar
temperatuur	-50°C / +200°C

NR.	OPTIES
1	standpoot
2	wandconsole
3	parkeervergrendeling
4	parkeerdetectie
5	zwanenhals constructie
6	aansluitflen/koppeling

voor verdere opties zie DS.TK.01.N

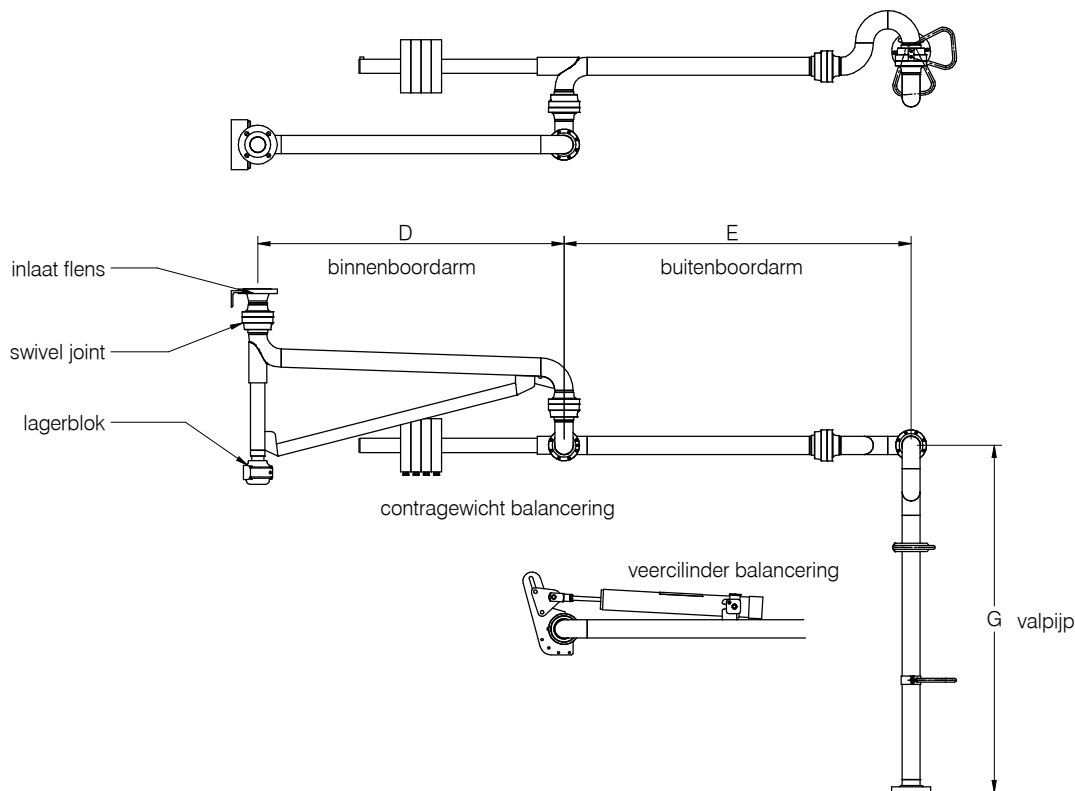

technische modificaties voorbehouden